

《 お知らせ 》

◆ 2～4部に申し込まれたチームは、過去の実績により一つ上の部に変更している場合があります。

◆ 二部制の割り振り

| | 部 | 受付時間 |
|----|--------------|-------------|
| 前半 | 3・4部、45歳以上の部 | 9:00～9:15 |
| 後半 | 1・2部 | 14:00～14:15 |

《 新型コロナウイルス感染予防対策 》

◆ 参加するにあたり遵守していただきたいこと

- 1 以下の事項に該当する場合は、自主的に参加を見合わせてください。下記までご連絡ください。
ア 体調がよくない場合(例:発熱・咳・咽頭痛などの症状がある場合)
イ 同居家族や身近な知人に感染が疑われる方がいる場合
ウ 過去14日以内に政府から入国制限、入国後の観察期間を必要とされている国、地域等への渡航又は当該在住者との濃厚接触がある場合
※上記に該当し参加を見合わせる場合は、参加費は返金いたします。振込手数料はご負担願います。
- 2 マスクを持参してください。(試合中以外は館内全てでマスクを着用してください。)
- 3 タオルを持参してください。(トイレの手指乾燥機は使用出来ません。)
- 4 タオル、飲料水の共用はしないでください。
- 5 他の参加者や大会役員との距離(2mを目安に、最低1m)を確保してください。
- 6 観覧席は2つおきにご利用ください。
- 7 館内での食事はご遠慮ください。
- 8 大きな声で会話、応援等をしないでください。
- 9 こまめに手洗いやアルコールによる手指消毒を行ってください。
- 10 該当する部(前半もしくは後半)に参加する選手以外は、来場しないようお願いいたします。
- 11 感染防止のために体育館や大会役員が決めたその他の指示に従ってください。
- 12 大会の前後においても感染リスクを避ける行動をしてください。

※上記を遵守できない参加者には、他の参加者や大会役員の安全を確保する観点から、大会への参加を取り消したり、途中退場を求めたりすることがあります。(参加費は返金いたしません。)

◆ 大会受付まで

- 1 入館は1階入口よりお願いします。8:45～
体育館備え付けの書類は記入しなくて結構です。手指の消毒をして、3階にお越しください。
- 2 3階にて全員の検温を行いますので、直接4階観覧席には行かないでください。
37.0℃以上の方は、大会にご参加いただけません。
- 3 受付に並ぶ際も、床の黒いテープを目安に、他の参加者との距離を確保してください。
- 4 受付時にチーム全員分の連絡先・体調等の申告書を提出してください。
(用紙を協会ホームページより印刷し、事前に記入してご持参ください。)
- 5 受付時にお渡しするオーダー用紙は、開会式前に全て提出してください。
3チームブロック:全試合分、4・5チームブロック:初戦分
- 6 開会式前に練習は出来ません。

◆ 開会式以降につきましては、プログラムでご確認ください。

◆ 連絡先

北区バドミントン協会 理事長 伏間(ふすま)
Tel: 090-1314-4957
Mail: kidatcho2020@yahoo.com

北区バドミントン男女混合団体戦

麻 生 杯

since2014

日 時 : 令和3年11月23日(火祝) 午前9時~

会 場 : 北 区 赤 羽 体 育 館

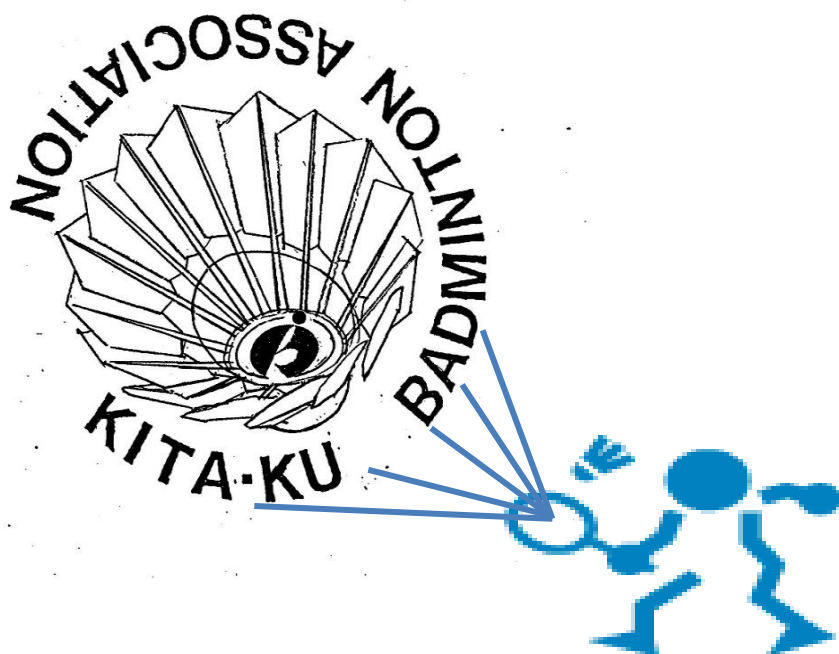

主 催 : 北 区 バ ド ミ ン ト ン 協 会

《 大会役員 》

| | | | |
|--------|----------------|-------|-------|
| 大会会長 | 北区バドミントン協会会長 | 秀 敏明 | |
| 大会副会長 | 北区バドミントン協会副会長 | 森 暁美 | 渡邊 春男 |
| 大会委員長 | 北区バドミントン協会理事長 | 伏間 誠志 | |
| レフェリー | 北区バドミントン協会副理事長 | 磯野加代子 | |
| 大会運営委員 | 北区バドミントン協会副理事長 | 井上 裕子 | |
| | 北区バドミントン協会常任理事 | 松永 明子 | |
| | 北区バドミントン協会執行理事 | 小林 弘美 | 川名部洋子 |
| | | 荒木 史恵 | |

《 競技上、審判上の注意 》

- 1 本大会は、令和3年4月1日現在の公益財団法人日本バドミントン協会競技規則及び大会運営規程並びに公認審判員規程に基づいて行います。
- 2 リーグ戦は次の順で順位を決定します。①勝ち数 ②得失マッチ差 ③得失ゲーム差 ④得失ポイント差
- 3 試合順は、①女子ダブルス、②男子ダブルス、**勝敗が1対1の場合のみ③混合ダブルス**とします。
男子ダブルスには女子の出場を認めますが、女子ダブルスとの重複は出来ません。
女子ダブルスは必ず女子同士、混合ダブルスは必ず男女のペアとします。
- 4 男女ダブルスは3ゲーム、混合ダブルスは1ゲーム、21ポイント(打ち切り)のラリーポイント制で行います。
- 5 各ゲーム中、先行するサイドのスコアが11点に達した際の60秒を超えないインターバルを認めます。
混合ダブルスは、この間にチェンジエンドを行います。
男女ダブルスは、ゲーム間の2分を超えないインターバルを認めます。
- 6 選手の責任でない状況(けが・病気等)が発生した場合にはオーダーの変更を認めますが、必ず本部に届け出て、承認を得てください。
チーム対戦中であっても、当該試合の開始前であれば変更可とします。
- 7 審判は、相互審判とします。
- 8 タイムテーブルは目安であり、試合の進行状況により、試合開始時刻を変更する場合がありますので、放送にはご注意願います。また、男女ダブルスを別々のコートで行う場合があります。
- 9 試合のコール後、5分以内にコートに入らない場合は、棄権とみなすことがあります。

《 体育館使用上の注意 》

- 1 ゴミ等は、各自にて必ずお持ち帰りください。
- 2 フロア、ランニングコースでの飲食は厳禁です。ただし、蓋付のペットボトルによる給水は可とします。
- 3 館内での食事はご遠慮ください。
- 4 3階フロア、4階ランニングコース・観覧席は、土足禁止です。所定の場所にて履き替えてください。
- 5 荷物、貴重品等の盗難に十分注意し、各自にて管理してください。
- 6 4階観覧席前の白い柵からラケットが落ちて、フロアにいる人に当たる事故が起きています。
柵にはラケットや荷物を立てかけないようにお願いします。
- 7 館内のコンセントは、使用禁止です。厳守願います。

《 その他 》

- 1 プログラムの氏名・漢字に誤りがある場合には、本部までお知らせください。
- 2 開会式前に練習は出来ません。各チームの初戦前に2分間の練習時間を設けます。
チーム対戦の挨拶後、チーム毎に練習してください。相手チームが時間計測をしてください。

◀ 新型コロナウイルス感染予防対策 ▶

◆ 開会式

- 1 ソーシャルディスタンスを考慮し、本部前での集合はしません。フロアもしくは観覧席にて開会式に臨んでください。
- 2 開会式では特に注意が必要な事項だけお伝えしますので、詳細はプログラムでご確認ください。

◆ 大会中

- 1 ブロック毎にコートを固定します。(タイムテーブル参照)
- 2 フロアには試合のチーム以外は入場出来ません。観覧席で待機するチームは、前試合が終了してからフロアに降りてください。
- 3 本部との審判用紙、シャトルの受け渡しは、ビニールカーテンの机上で行ってください。シャトルは筒に入れてお渡しします。使用済のものは筒に戻さないでください。
- 4 タオルは床に直接置かず、荷物、飲料水容器等の上に置いてください。
- 5 床を拭く場合には、モップをご使用ください。タオルでは拭かないでください。
- 6 チーム対戦、各試合前後の挨拶は、ショートサービスライン上で行ってください。
- 7 選手同士の握手、ハイタッチ等、身体接触はしないようご配慮ください。
- 8 プレー中はマスクを外しても構いませんが、インターバル時に会話する際には着用してください。
- 9 審判、待機者はマスクを着用してください。
- 10 審判は発声を控えた方式とします。下枠内参照。

◆ その他

- 1 表彰のないチームは、試合が全て終了しましたら、速やかに退館してください。優勝チームは準備が出来次第本部にて表彰します。案内をお待ちください。
- 2 更衣室でも感染防止にご配慮ください。使用後の衣類やタオルをお忘れの場合、保管できないことがありますのでご注意ください。
- 3 大会終了後2週間以内に新型コロナウイルス感染症を発症した場合は、速やかに下記もしくは協会ホームページお問合せフォームでご連絡ください。

◆ 連絡先

北区バドミントン協会 理事長 伏間(ふすま)
Tel: 090-1314-4957
Mail: kidatcho2020@yahoo.com

◀ 特別審判方式 ▶ 発声を控えた方式とします。

◆ 主審 < 審判台・スコアボード・鉛筆・ストップウォッチは消毒してからご使用ください。 >

試合開始時の選手名等のコールはしません。トス時に選手の名前を確認します。得点やサービスオーバーのコールも省略します。得点板表示・サーバーをよく確認してください。

コールはプレイ・フォルト・レット・ゲーム・チェンジエンスのみで行う。

勝者サインはもらわず、勝者に自分達の名前に○が付いているか確認してもらい、主審が勝者確認欄に”OK”と書き込む。(鉛筆の使いまわしを避けるため)

◆ 線審 < 椅子は消毒してからお座りください。 >

コールは行わず、全てシグナルのみで伝えます。

| ジャッジ | シグナル |
|------|------------------------|
| アウト | 両手を水平に広げ、手のひらは正面を向ける。 |
| イン | 右手を前に出し、「無言」でそのラインを指す。 |

◆ 得点板係 < 使い捨て手袋を着用してください。 >

【1部】表彰各ブロック1位

Aブロック

| | チーム名 | いきいき軍団 | バローロ A | しばいぬ。クラブA | 勝敗数 | 順位 |
|--------|-----------|--------|--------|-----------|-----|----|
| 1 1 | いきいき軍団 | / | ① - | ② - | - | 位 |
| 2 2 | バローロ A | | - | ③ - | - | 位 |
| 3 3 | しばいぬ。クラブA | | - | - | - | 位 |

Bブロック

| | チーム名 | バローロ B | 1-A | more bado | 勝敗数 | 順位 |
|--------|-----------|--------|--------|-----------|-----|----|
| 1 4 | バローロ B | / | ① - | ② - | - | 位 |
| 2 5 | 1-A | | - | ③ - | - | 位 |
| 3 6 | more bado | | - | - | - | 位 |

Cブロック

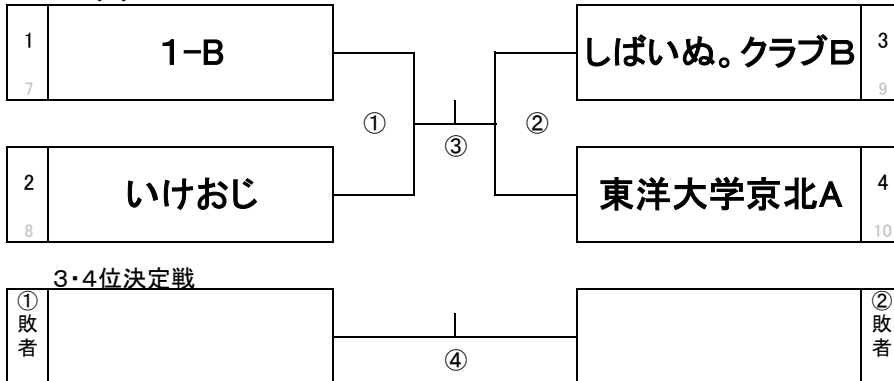

登録選手一覧【1部】10チーム

| チーム名 | 男 | | | 女 | | |
|-----------|--------|--------|-------|------------------------|--------|-------|
| いきいき軍団 | 荒川 憲司 | 佐藤 宣隆 | 森本 光弥 | 前田 弥生 | 猪狩 苑子 | 佐久間 瞳 |
| バローロ A | 水口 義裕 | 高村 一志 | | 四竈 寛子 | 古屋 理津子 | |
| しばいぬ。クラブA | 植田 成人 | 藤田 陽路 | 三浦 大明 | 秋谷 華澄 | 重見 秋乃 | |
| バローロ B | 櫻井 哲也 | 小野寺 周 | | 細野 友香 | 見原 舞 | |
| 1-A | 小林 貴之 | 近藤 竹雄 | | 大森 有夏 | 平 穂乃佳 | |
| more bado | 向山 侑甫 | 長谷部 凌 | | 蛭沼 沙也 | 井田 真奈江 | |
| 1-B | 白川 敬済 | 川元 裕介 | | HUYNH TRAN PHUONG THAO | 吉川 奈緒子 | |
| いけおじ | 貫井 智一 | 伏間 誠志 | | 秀 真理子 | 松永 明子 | |
| しばいぬ。クラブB | 岩崎 凜太郎 | 楨原 怜 | | 市川 七海 | 中野 ひろみ | |
| 東洋大学京北A | 山口 篤史 | 田寄 由樹也 | | 四宮 真綾 | 原嶋 結衣羽 | |

【2部】表彰各ブロック1位

Aブロック

| | チーム名 | FFR-B | 2-A | バドフライ A | 勝敗数 | 順位 |
|---------|---------|-------|--------|---------|-----|----|
| 1 11 | FFR-B | | ① - | ② - | - | 位 |
| 2 12 | 2-A | - | | ③ - | - | 位 |
| 3 13 | バドフライ A | - | - | | - | 位 |

Bブロック

| | チーム名 | BB DAN | FFR-K | たきたば | 勝敗数 | 順位 |
|---------|--------|--------|--------|--------|-----|----|
| 1 14 | BB DAN | | ① - | ② - | - | 位 |
| 2 15 | FFR-K | - | | ③ - | - | 位 |
| 3 16 | たきたば | - | - | | - | 位 |

Cブロック

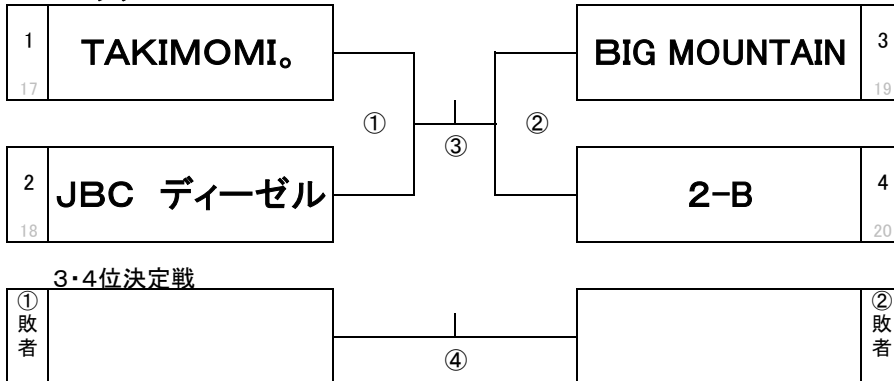

登録選手一覧【2部】10チーム

| チーム名 | 男 | | | 女 | | |
|--------------|-------|-------|-------|--------|--------|----|
| FFR-B | 太田 稜 | 吉田 俊文 | | 長谷見 実歩 | 吉田 かおり | 11 |
| 2-A | 前原 稔 | 本田 千紘 | | 深谷 圭美 | 吉岡 洋香 | 12 |
| バドフライ A | 相澤 良 | 木村 博紀 | 関 尚人 | 國弘 侑奈 | 小形 恵理 | 13 |
| BB DAN | 福岡 宏幸 | 渡部 隆憲 | 近野 雄太 | 砂本 愛 | 芦沢 礼子 | 14 |
| FFR-K | 渡邊 大輔 | 工藤 颯馬 | | 田茂 彩也香 | 小泉 奈津子 | 15 |
| たきたば | 中里 栄一 | 及川 将弥 | 三浦 啓慈 | 児玉 由希子 | 中里 友 | 16 |
| TAKIMOMI。 | 高橋 晴衛 | 佐々木 智 | | 塚越 露菜 | 林 恵理香 | 17 |
| JBC ディーゼル | 内山 高典 | 山添 翔矢 | | 川島 みなみ | 根本 由香利 | 18 |
| BIG MOUNTAIN | 砂本 天 | 笠原 琢郎 | | 福島 梨乃 | 山下 千花 | 19 |
| 2-B | 渡辺 義範 | 草間 忍 | | 沖 まなみ | 上田 佐和子 | 20 |

【3部】表彰各ブロック1位

Aブロック

| | チーム名 | なでたば | JBC ケロシン | バーバパパ | 勝敗数 | 順位 |
|---------|-----------------|------|----------|--------|-----|----|
| 1 21 | なでたば | | ① - | ② - | - | 位 |
| 2 22 | JBC ケロシン | - | | ③ - | - | 位 |
| 3 23 | バーバパパ | - | - | | - | 位 |

Bブロック

| | チーム名 | ホタテラメール北見 | ねモス | 絶対ショートサーブしか打たないよ!? | 勝敗数 | 順位 |
|---------|---------------------------|-----------|--------|--------------------|-----|----|
| 1 24 | ホタテラメール北見 | | ① - | ② - | - | 位 |
| 2 25 | ねモス | - | | ③ - | - | 位 |
| 3 26 | 絶対ショートサーブしか打たないよ!? | - | - | | - | 位 |

Cブロック

| | チーム名 | 3-A | ビギナーズ | ライス フィールド | 勝敗数 | 順位 |
|---------|------------------|-----|--------|-----------|-----|----|
| 1 27 | 3-A | | ① - | ② - | - | 位 |
| 2 28 | ビギナーズ | - | | ③ - | - | 位 |
| 3 29 | ライス フィールド | - | - | | - | 位 |

Dブロック

| | チーム名 | 東洋大学京北B | バドフライ B | May Oh! | 勝敗数 | 順位 |
|---------|----------------|---------|---------|---------|-----|----|
| 1 30 | 東洋大学京北B | | ① - | ② - | - | 位 |
| 2 31 | バドフライ B | - | | ③ - | - | 位 |
| 3 32 | May Oh! | - | - | | - | 位 |

Eブロック

| | チーム名 | 東洋大学京北C | YOUNG&ADURT | SMASH | 勝敗数 | 順位 |
|---------|------------------------|---------|-------------|--------|-----|----|
| 1 33 | 東洋大学京北C | | ① - | ② - | - | 位 |
| 2 34 | YOUNG&ADURT | - | | ③ - | - | 位 |
| 3 35 | SMASH | - | - | | - | 位 |

| 登録選手一覧【3部】15チーム | | | | | | |
|-----------------|-------|--------|-------|--------|--------|-----------|
| チーム名 | 男 | | | 女 | | |
| なでたば | 豊田 裕司 | 村尾 繁 | | 長谷川 桐華 | 押野 綾子 | 21 |
| JBC ケロシン | 松丸 健一 | 栗山 徹 | | 豊田 久美子 | 小谷 章子 | 石丸 喜美江 22 |
| バーバパパ | 秀 敏明 | 津田 誠 | | 向山 晶江 | 福島 美紀 | 井田 幸子 23 |
| ホタテラメール北見 | 三野 稜太 | 田中 英之 | 阿部 悠斗 | 川口 芽以 | 梯 瀬菜 | 江刺 美桜 24 |
| ねモス | 鈴木 一郎 | 田中 健斗 | 鳴神 大祝 | 坂本 理沙 | 菊間 由佳 | 坂本 美虹 25 |
| 朝野シニアサークル付たけいよ！ | 田中 翔太 | 小久保 誠一 | 中島 大耀 | 福岡 愛唯 | 富永 海由羽 | 26 |
| 3-A | 山下 勝 | 李 銀鎬 | | 國井 秀香 | 原 直美 | 27 |
| ビギナーズ | 若井 悟 | 小林 敬浩 | | 新岡 たかね | 諸橋 由貴恵 | 28 |
| ライス フィールド | 内田 博和 | 田中 悟 | | 井上 雅子 | 山田 位子 | 29 |
| 東洋大学京北B | 坂田 燎平 | 邑田 京翼 | 吉田 鷹陽 | 杉山 りり子 | 小西 礼夏 | 30 |
| | 堀 颯斗 | | | | | |
| バドフライ B | 伊藤 彰康 | 窪田 拓也 | | 佐野 亜梨沙 | 太田 紫乃 | 31 |
| May Oh! | 松本 哲也 | 松山 勇一郎 | 矢野 英知 | 濱田 玲子 | 上保 千鶴 | 32 |
| 東洋大学京北C | 金子 勇斗 | 三神 直央 | | 関口 春菜 | 御園 莉菜 | 33 |
| YOUNG & ADURT | 金井 翼 | 本田 祐大 | | 金井 寿江 | 庄司 晴美 | 34 |
| SMASH | 関根 喜章 | 町田 祐介 | | 和田 智美 | 田中 春美 | 35 |

【4部】 表彰1位

| | チーム名 | バド会 | チームSeiritsu | バドフライ C | 勝敗数 | 順位 |
|---------|--------------------|-----|-------------|---------|-----|----|
| 1 36 | バド会 | / | ① — | ② — | — | 位 |
| 2 37 | チームSeiritsu | | — | ③ — | — | 位 |
| 3 38 | バドフライ C | | — | — | — | 位 |

登録選手一覧【4部】 3チーム

| チーム名 | 男 | | | 女 | | |
|-------------|-------|-------|-------|-------|-------|-------|
| バド会 | 船木 剛 | 長井 勝彦 | 田淵 圭太 | 平山 茜 | 榎本 咲良 | 市川 庸子 |
| チームSeiritsu | 高瀬 卓 | 浅井 研哉 | | 島貫 優花 | 金子 舞香 | 高田 千尋 |
| バドフライ C | 野島 公士 | 木原 禎之 | | 尾添 典子 | 小林 春奈 | 北村 幸子 |

【45歳以上の部】 表彰1位

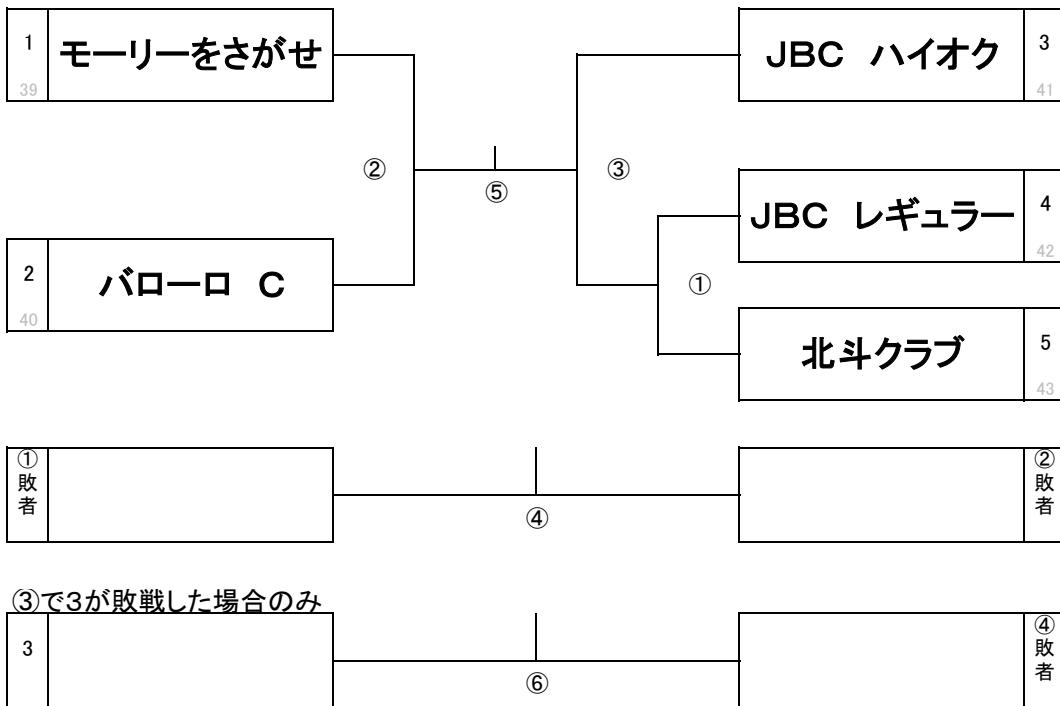

登録選手一覧【45歳以上の部】 5チーム

| チーム名 | 男 | | | 女 | | |
|-----------|--------|-------|--|--------|---------|-------|
| モーリーをさがせ | 森川 豪 | | | 綿谷 舞 | 川 俊恵 | 上田 彰子 |
| パローロ C | 生方 伸弥 | 遠藤 正洋 | | 荒木 史恵 | 川名部 洋子 | |
| JBC ハイオク | 松本 一男 | 瀬尾 一明 | | 香川 昌子 | 盛永 みどり | |
| JBC レギュラー | 森田 弥 | 堀 史 | | 中野 駒美子 | 菅野 愛 | |
| 北斗クラブ | 斉藤 武一郎 | 篠田 裕司 | | 石渡 忍 | 川和田 真紀子 | |

タイムテーブル(北区赤羽体育館)

| 前 半 の 部 | | | | | | | | | |
|---------|-------------|--------------------------|--------------------------|------------------------------|-------------------------|--------------------------------------|--------------------------|--------------------------|------------------------------|
| 9:20～ | | 開 会 式 | | | | | | | |
| コート固定 | 1コート | 2コート | 3コート | 4コート | 5コート | 6コート | 7コート | 8コート | |
| | 45歳以上の部 | | 4部 | 3部A | 3部B | 3部C | 3部D | 3部E | |
| 1 | 開会式 終了後～ | 1 | 2 10:00～ | 3 | 4 | 5 | 6 | 7 | 8 |
| | | 45歳 ① | 45歳 ② | 4部 ① | 3部A ① | 3部B ① | 3部C ① | 3部D ① | 3部E ① |
| | | JBC レギュラー VS 北斗クラブ | モーリーをさがせ VS パローロ C | バド会 VS チームSeiritsu | なでたば VS JBC ケロシン | ホタテラメル北見 VS ねモス | 3-A VS ビギナーズ | 東洋大学京北B VS バドフライ B | 東洋大学京北C VS YOUNG&ADURT |
| 2 | 11:00～ | 9 | 10 | 11 | 12 | 13 | 14 | 15 | 16 |
| | | 45歳 ③ | 45歳 ④ | 4部 ② | 3部A ② | 3部B ② | 3部C ② | 3部D ② | 3部E ② |
| | | JBC ハイオク VS ①の勝者 | ①② の 敗者同士 | バド会 VS バドフライ C | なでたば VS バーバパパ | ホタテラメル北見 VS 絶対ショートサーブしか打たないよ！? | 3-A VS ライス フィールド | 東洋大学京北B VS May Oh! | 東洋大学京北C VS SMASH |
| 3 | 12:00～ | 17 | * 18 | 19 | 20 | 21 | 22 | 23 | 24 |
| | | 45歳 ⑤ | (45歳 ⑥) | 4部 ③ | 3部A ③ | 3部B ③ | 3部C ③ | 3部D ③ | 3部E ③ |
| | | ②③ の 勝者同士 | JBC ハイオク VS ④の敗者 | チームSeiritsu VS バドフライ C | JBC ケロシン VS バーバパパ | ねモス VS 絶対ショートサーブしか打たないよ！? | ビギナーズ VS ライス フィールド | バドフライ B VS May Oh! | YOUNG&ADURT VS SMASH |

※試合番号18は、45歳③でJBCハイオクが敗戦した場合のみ行います。

| 後 半 の 部 | | | | | | | | | |
|---------|-------------|-------------------|----------------------------|--------------------------|--------------------------|------------------------------|---------------------------|------------------------|-----------------------|
| 14:20～ | | 開 会 式 | | | | | | | |
| コート固定 | 1コート | 2コート | 3コート | 4コート | 5コート | 6コート | 7コート | 8コート | |
| | 1部C | | 1部A | 1部B | 2部C | | 2部A | 2部B | |
| 1 | 開会式 終了後～ | 25 | 26 | 27 | 28 | 29 | 30 | 31 | 32 |
| | | 1部C ① | 1部C ② | 1部A ① | 1部B ① | 2部C ① | 2部C ② | 2部A ① | 2部B ① |
| | | 1-B VS いけおじ | しばいぬ。クラブB VS 東洋大学京北A | いきいき軍団 VS パローロ A | パローロ B VS 1-A | TAKIMOMI. VS JBC ディーゼル | BIG MOUNTAIN VS 2-B | FFR-B VS 2-A | BB DAN VS FFR-K |
| 2 | 16:00～ | 33 | 34 | 35 | 36 | 37 | 38 | 39 | 40 |
| | | 1部C ③ | 1部C ④ | 1部A ② | 1部B ② | 2部C ③ | 2部C ④ | 2部A ② | 2部B ② |
| | | ①② の 勝者同士 | ①② の 敗者同士 | いきいき軍団 の しばいぬ。クラブA | パローロ B の more bado | ①② の 勝者同士 | ①② の 敗者同士 | FFR-B VS バドフライ A | BB DAN VS たきたば |
| 3 | 17:00～ | | | 41 | 42 | | | 43 | 44 |
| | | | | 1部A ③ | 1部B ③ | | | 2部A ③ | 2部B ③ |
| | | | | パローロ A の しばいぬ。クラブA | 1-A の more bado | | | 2-A VS バドフライ A | FFR-K VS たきたば |
| 18:00～ | | 閉 会 式 | | | | | | | |